

Pormenor da Marisa
Esc.: 2/1

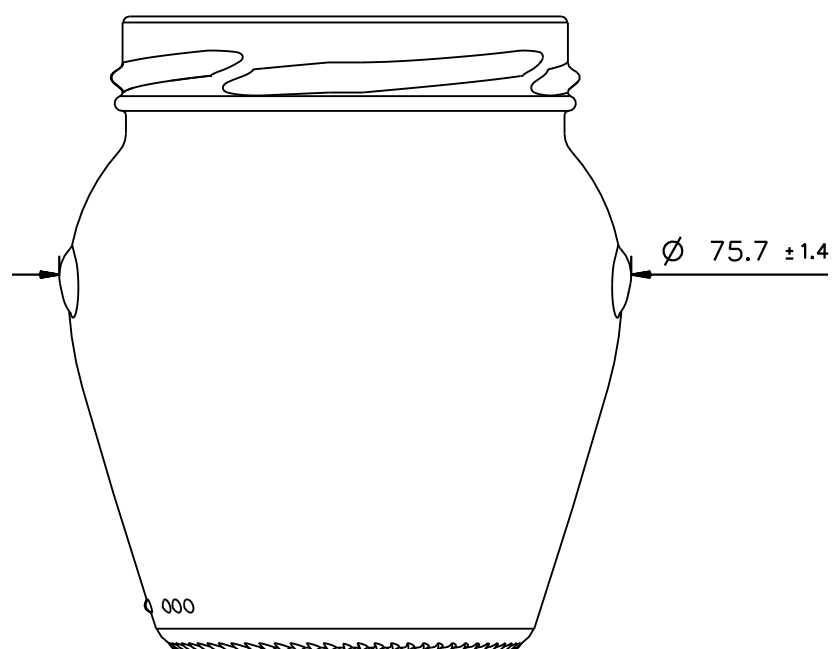
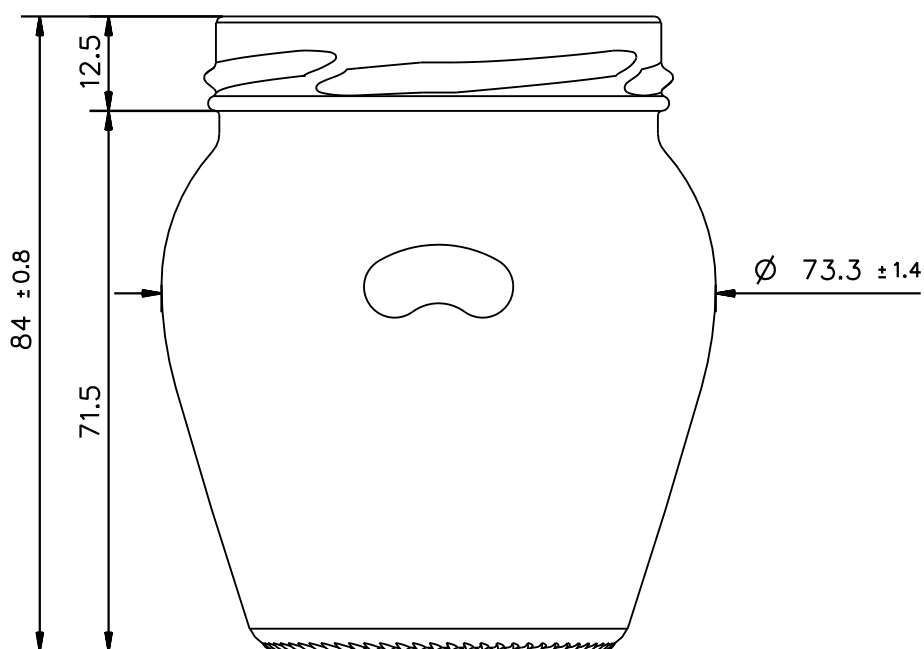
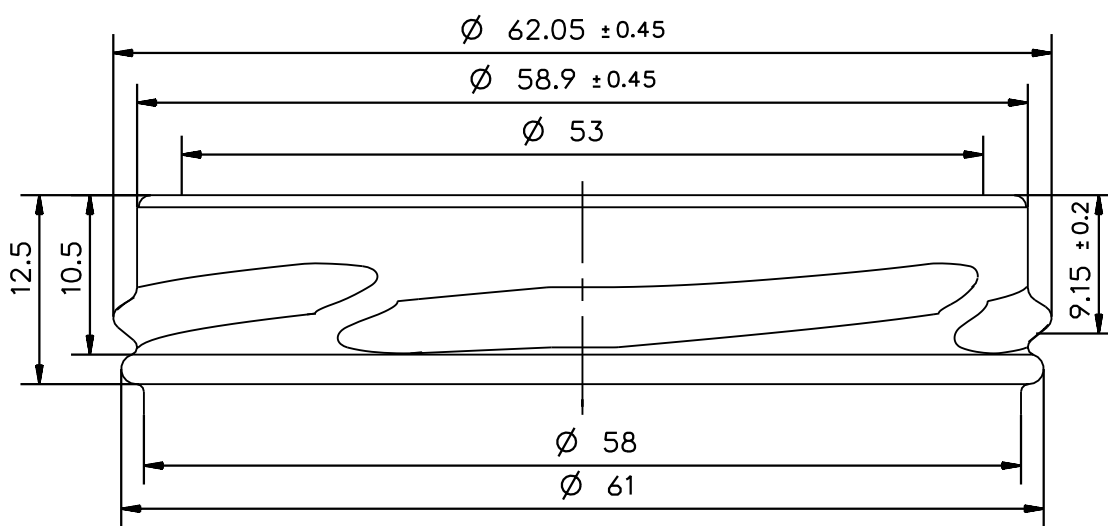

Reservamo-nos todos os direitos sobre estes desenhos. Sem autorizacao previa e explicita, nao podem ser reproduzidos nem facultados a terceiros. Reservados todos os direitos de harmonia com a lei em vigor.

Proj.	04.11.2005	Elisabete		Servico de Desenvolvimento de Produto	
Visto	04.11.2005	Pedro Pontes			
Alt.	28.04.06	Joao Silva		Peso Aproximado	130 g
Visto	28.04.06	Pedro Pontes		Capacidade Fora	212 \pm 9 ml
Esc.:	Marisa:		TO 63 mm FD 138 S	Capacidade Util	
1/1				UF J015 880 A	
2/1			ORCIO 212	A	B
				C	D
			28.04.06		
			Substitui: UF J015 880 1		