

Standflaeche
geraendelt

Lfd. Form Nr.

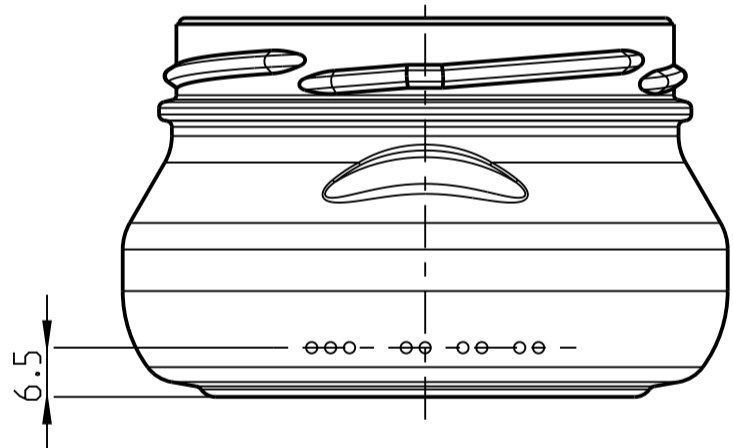
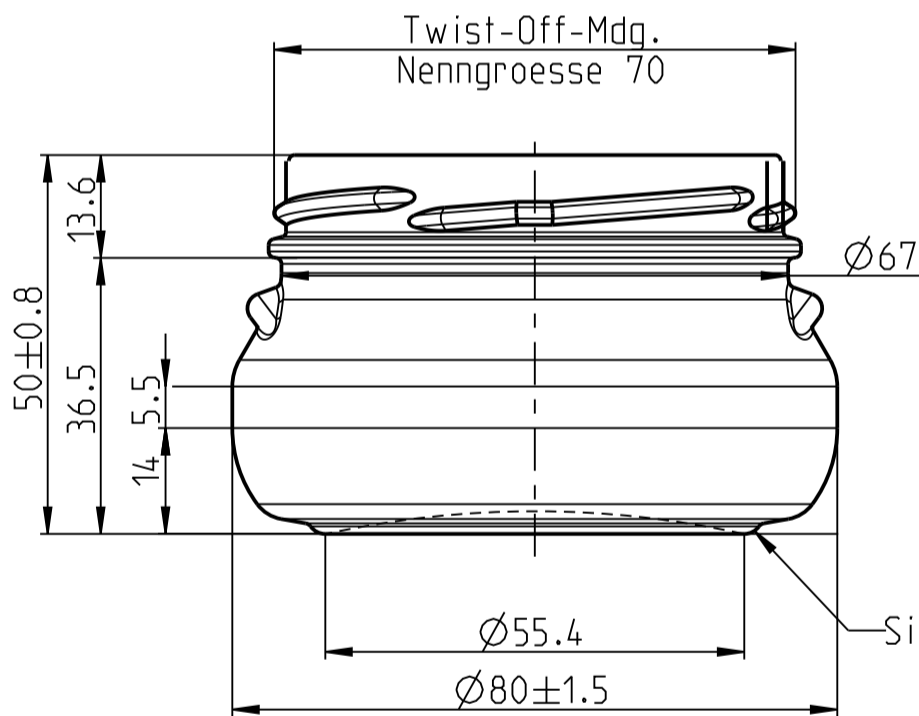

Sickenstapelung

	Tag	Name
Bearbeitung	02.04.12	Beck
Geprueft P		
Geprueft QS		
Massstab	Werkstoff	
1:1	Glas	
Aenderung	Tag	Name

Randvoll 156 ±7ml
Glasgewicht ca.105g

Diese Zeichnung ist unser Eigentum. Schutzvermerk nach DIN 34 beachten. Die ohne Toleranz angegebenen Masse dienen lediglich der naeheren Festlegung der Glasfasson, sie werden bei der Fertigung nicht gesondert ueberprueft. Geringe, technisch bedingte Abweichungen behalten wir uns vor.

Bezeichnung	
Verpackungsglas	
Entwurf Nr.	Formen-Nr.
V111141	
	
Noelle + von Campe Glashuette GmbH Boffzen/Weser	